

# Optiflex veggventil

## Monteringsveiledning

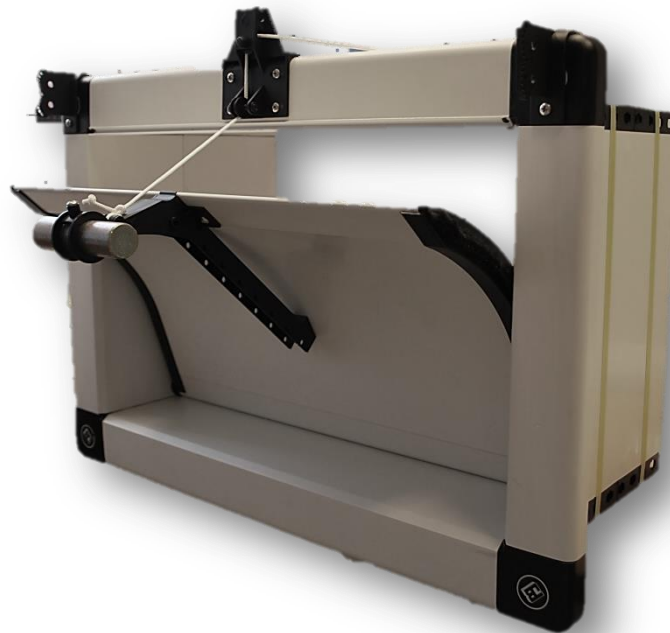

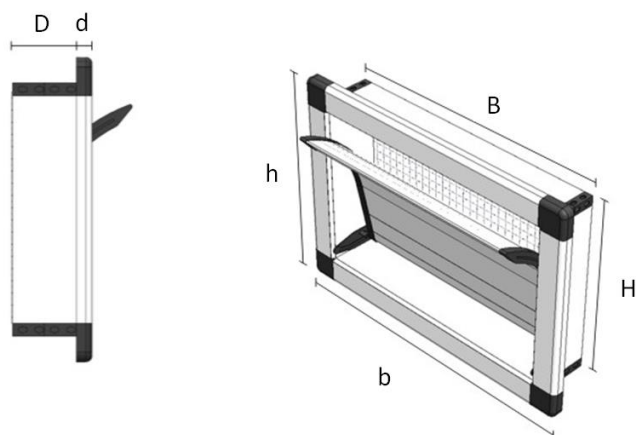

#### Byggemål:

#### Utsparingsmål:

<b>H</b>	Høyde	<b>H</b>	Byggemål + 10 mm
<b>h</b>	Høyde + flens 80 mm	<b>B</b>	Byggemål + 10 mm
<b>B</b>	Bredde		
<b>b</b>	Bredde + flens 80 mm		
<b>D</b>	Dybde innebygd i vegg		
<b>d</b>	Dybde på flens 20 mm		

#### Kapasitet:

- Ventilene kommer i forskjellige størrelser og kapasiteter. Se nettside eller prislister for standard størrelser. Ta kontakt om det er behov for andre størrelser eller kapasiteter.

#### Plassering (anbefaling):

- Minimum 2 meter fra endevegg og jevnt fordelt på vegg.
- Er rommet 10 meter eller smalere anbefaler vi at ventiler ikke plasseres mot hverandre, men i et forskjøvet mønster eller kun på en vegg.
- **Mønt himling:** ca. 25-30 cm fra overkant ventil til underkant tak. Merk: Dersom det er store hindringer (f.eks. rigler/åser/lysrør) i taket, bør avstanden være ca. 35-40 cm, men det varierer på hvor nær og stor hindringen er.
- **Flatt tak:** ca. 30-35 cm fra overkant ventil til underkant tak. Om det er lysrør på tvers eller andre hindringer i taket (f.eks. rørmelkeanlegg), prøv å unngå disse direkte.

#### Montering:

- Ventilen monteres med sikaflex, silikon e.l. Skru fast om nødvendig.
- Pass på at ventilen ikke klemmes eller vrir når den monteres.
- **VIKTIG:** IKKE bruk ekspanderende fugemasse/lim! Dette vil endre formen på ventilhuset, og hindre klaffen i å bevege seg slik den skal.

### **Montering av reguleringsarm og trinsebrakett**

- Små hull på klaff og flens viser plassering av reguleringsarm og trinsebrakett.
- Skruene følger med i samme pose som trinsebrakett, reguleringsarm, snor og 1 stk. blåklemme.
- Lodd strammes til i reguleringsarm med tilhørende skrue.
- Når reguleringsarmen og trinsebraketten er montert, tre snor gjennom de to hullene under lodd på reguleringsarm og knyt en dobbel knute. Tre så snoren inn under nederste trinsehjul. Ved øverste trinsehjul må en passe på at snor kommer på rett side i forhold til hvor snoren skal festes til wiretrekket. Eks: Festes snor til wiretrekket på venstre side av ventilen, skal snor gå på høyre side av det øverste trinsehjulet.
- Snor festes til wiretrekk med blåklemme (se egen manual for wiretrekk).
- Øverst på trinsebraketten er det et spor som wiretrekket kan ligge i for stabilisering (2).

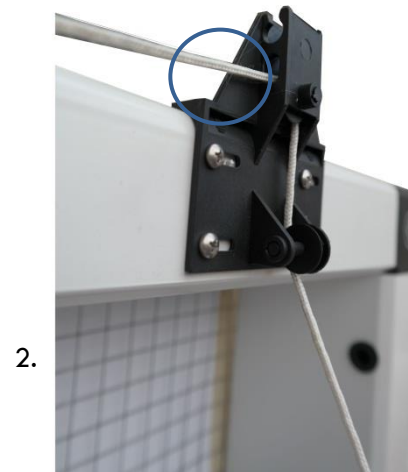
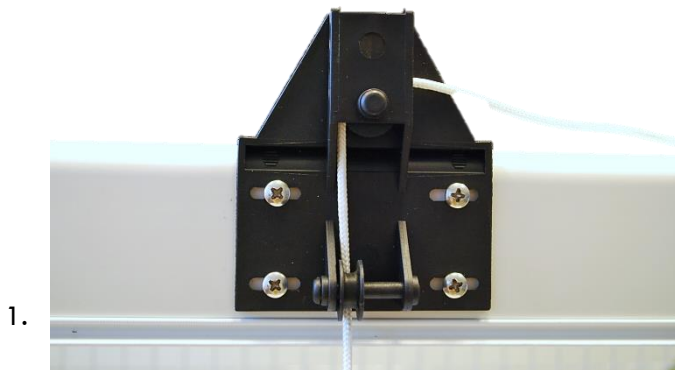

### **Montering av luftledeklauff (tilvalg):**

Hensikten med en luftledeklauff er å «lede» luften dit man ønsker for å unngå hindringer. Dette være seg rørmelkeanlegg, lysrør etc. Så har man hindringer anbefaler vi å montere en luftledeklauff på de berørte ventilene.

- Festene til luftledeklauffen skal plasseres horisontalt med trinsebrakett, ca midt over JB-logo på hvert hjørne. Dette må måles opp i forkant, gjerne med ett par millimeteres margin. På den måten får man letter til å plassere vindledeklauffene med plastfjærefestene, uten å risikere at de knekker.
- Bor hull til festene og skru de fast med skruene som følger med.
- To plastfjærer trykkes inn på hver side av luftledeklauff.
- Luftledeklauff plasseres så i øverste hull på festene. Den rette siden innover mot ventil og konkave side opp mot trinsebrakett. Nederste hull er tilpasset 50 mm luftledeklauff.
- For å låse luftledeklauff i ønsket stilling brukes en stålpinne på en av sidene. Denne tres igjennom de små hullene over plastfjærefestene og inn i parallelt hull på klauff.

